

Technisches Datenblatt :

3200 VT



Capacities		Metrisch
Max. Tragkraft	Q	4148 kg
Einsatzgewicht		5267 kg
Traglast bei 35% Kipplast		1452 kg
Traglast bei 50% Kipplast		2074 kg
Kipplast		4148 kg
Weight and dimensions		
Bauhöhe maximal voll ausgeschoben	h27	4293 mm
Höhe bis Schaufeldrehpunkt – bei max. Hubhöhe	h28	3302 mm
Reichweite ganz ausgeschoben	dp1	1026 mm
Auskippwinkel bei voller Hubhöhe	a5	41 °
Auskipphöhe bei voller Höhe	h29	2530 mm
Maximum Rollback Angle - Fully Raised	a4	90 °
Bauhöhe maximal bis Schutzdach	h17	2111 mm
Gesamtlänge mit Schaufel	l16	4059 mm
Hinterer Überhangwinkel	a2	24 °
Gesamtlänge ohne Schaufel	l1	3243 mm
Spezielle Bauhöhe	h31	1938 mm
Reichweite bei spezieller Bauhöhe	r4	751 mm
Auskippwinkel bei spezieller Bauhöhe	a17	68 °
Maximum Rollback Angle at Ground	a13	31 °
Carry Position	d5	199 mm
Maximum Rollback Angle at Carry Position	a14	31 °
Digging Position	h32	19 mm
Startwinkel		24 °
Bodenfreiheit Maschine	m4	309 mm
Spurweite	b10	1313 mm
Kettenbreite	b20	450 mm
Laufwerkbasis	y2	1570 mm
Gesamtbreite ohne Schaufel	b1	1766 mm
Schaufelbreite	e1	2131 mm
Bodenfreiheit vorne mit Schaufel		2442 mm
Clearance Circle - Rear	wa1	1870 mm
Maximum rollback at specified height		64.5 °
Eindringwinkel		90 °
Steghöhe		25,4 mm
Kettentyp / Laufrollen / Laufrollen Typ		Rubber / 5 / Steel
Performances		
Fahrgeschwindigkeit 1. Stufe		8.6 km/h
Fahrgeschwindigkeit 2. Stufe		12.6 km/h
Anhängelast Zugmaul		5792 kg
Schaufelausbrechkraft Neigezylinder		4492 kg
Schaufelausbrechkraft Hubzylinder		3398 kg
Engine		
Hersteller		Deutz
Motor Modell		TD 3.6 EPA Final
Motortyp		Axial Piston with Planetary Gear Box Reduction
Brutto-Leistung (KW) / Brutto-Leistung		85 kW / 2300 tr/min
Nennleistung / Nennleistung		80.8 kW / 2300 tr/min
Max. Drehmoment		430 Nm/m
Batterie		12 V
Kälteprüfstrom bei Temperatur (CCA)		950
Lichtmaschine - Volt / Ampere		14 V / 95 A
Hydraulics		
Zusatzhydraulik		102.2 l/min
Tank capacities		
Oelsumpf Kapazität		8.50 l
Fassungsvermögen des Hydrauliktanks		62.50 l
Fassungsvermögen des Kraftstofftanks		123 l
Kühlmittelfüllmenge		19.30 l
Hubraum / Anzahl der Zylinder		3.60 l / 4

Maßzeichnung

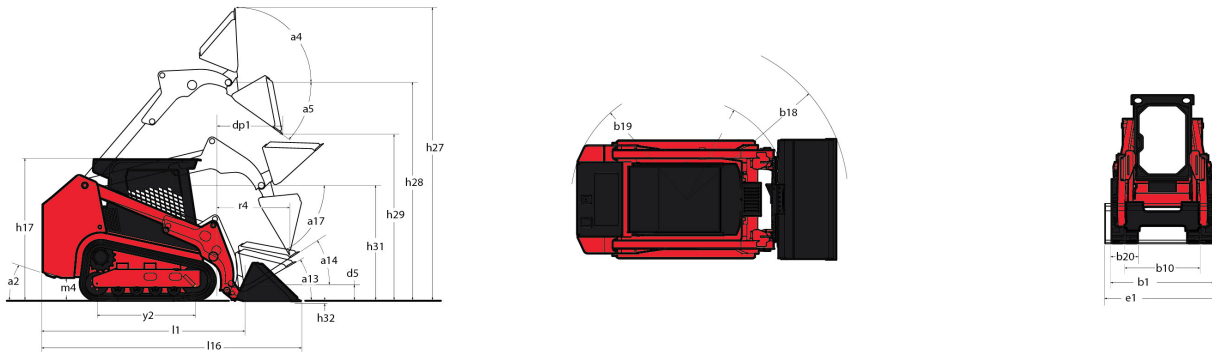

Ausstattung

Zuschaltbare Schaufel-Nivellierung 4	Optional
Lifting function	
All-Tach® Schnellwechselsystem	Standard
High-Flow-Zusatzhydraulik	Optional
IdealTrax™ Automatisches Kettenspannsystem	Standard
Power-A-Tach® Schnellwechselsystem	Optional
Steuerung v. elektronischen Anbaugeräten - 14-poliger Stecker	Optional
Zusatzhydraulik	Standard
Motorization/Power	
Doppelement-Luftfilter mit Anzeige	Standard
Hochliegende Planetenseitenantriebe	Standard
Hydrostatisches Zwei-Gang-Antriebssystem	Standard
Kombinierter Motor- + Hydraulikölkühler	Standard
Öko-Modus	Standard
Vorglüheinrichtung	Standard
Operator station	
Gaspedal	Standard
IdealAccess™ Falttür	Optional
Luftgefederter Sitz	Optional
Mechanisch gefederter Sitz	Standard
Multifunktionsdisplay	Standard
ROPS/FOPS Schutzdach Stufe II	Standard
Rückfahrkamera	Standard
Schwenkbare Kabinentür	Standard
Seitliche Schiebefenster	Standard
Überdruckkabine mit Klimaanlage	Optional
Pneumatics	
Laufwerkssystem mit Gummiketten	Standard
Tragrollen Einzelflansch vorne/Doppelflansch hinten	Standard
Safety	
Ausklappbarer Fußraum	Standard
Easy Manager	Standard
Mechanische Hubzylindersperre	Standard
Motorwarnsystem mit Fehleranzeige	Standard
Rückfahrwarneinrichtung	Standard
Vandalismusschutz	Standard

Secondary functions

Gegengewicht

Spezifisches Fahrgestell

Standard

Standard

Standard



Siège Social

430 rue de l'Aubinière - 44150 Ancenis Cedex - France

Tel: +33(0)2 40 09 10 11 - Fax: +33 (0)2 40 09 10 97

www.manitou.com



In vorliegender Broschüre sind die Versionen und Konfigurationsoptionen für Manitou-Produkte beschrieben, die mit unterschiedlicher Ausrüstung ausgestattet werden können. Bei der in der Broschüre beschriebenen Ausrüstung kann es sich um Standard- oder Sonderausrüstung handeln oder um Ausrüstung, die für bestimmte Versionen nicht erhältlich ist. Manitou behält sich das Recht vor, jederzeit unangekündigte Änderungen an den gezeigten und beschriebenen Spezifikationen vorzunehmen. Der Hersteller haftet nicht für die angegebenen Spezifikationen. Für weitere Informationen wenden Sie sich bitte an Ihren Manitou-Händler. Dokument ohne Gewähr. Die Produktbeschreibungen können vom eigentlichen Produkt abweichen. Die Auflistung der Spezifikationen erhebt keinen Anspruch auf Vollständigkeit. Logos und Corporate Identity des Unternehmens sind Eigentum von Manitou und dürfen nicht ohne Genehmigung verwendet werden. Alle Rechte vorbehalten. Die in dieser Broschüre enthaltenen Fotos und Abbildungen dienen lediglich Informationszwecken.

Manitou BF SA - Société anonyme à conseil d'administration - Unternehmenskapital: 39.668.399 Euro -
Eingetragen im Handelsregister von Nantes unter der Nummer 857 802 508

