

Technisches Datenblatt :

1650 RT



Capacities		Metrisch
Max. Tragkraft	Q	2139 kg
Einsatzgewicht		3638 kg
Traglast bei 35% Kipplast		748 kg
Traglast bei 50% Kipplast		1069 kg
Kipplast		2139 kg
Weight and dimensions		
Bauhöhe maximal voll ausgeschoben	h27	4008 mm
Höhe bis Schaufeldrehpunkt – bei max. Hubhöhe	h28	3038 mm
Reichweite ganz ausgeschoben	dp1	641 mm
Auskippwinkel bei voller Hubhöhe	a5	39 °
Auskipphöhe bei voller Höhe	h29	2329 mm
Maximum Rollback Angle - Fully Raised	a4	98 °
Bauhöhe maximal bis Schutzdach	h17	1969 mm
Gesamtlänge mit Schaufel	l16	3205 mm
Gesamtlänge ohne Schaufel	l1	2393 mm
Spezielle Bauhöhe	h31	1638 mm
Reichweite bei spezieller Bauhöhe	r4	559 mm
Auskippwinkel bei spezieller Bauhöhe	a17	73 °
Maximum Rollback Angle at Ground	a13	28 °
Carry Position	d5	198 mm
Maximum Rollback Angle at Carry Position	a14	28 °
Digging Position	h32	53 mm
Startwinkel		28 °
Bodenfreiheit Maschine	m4	185 m
Spurweite	b10	1356 mm
Kettenbreite	b20	320 mm
Laufwerkbasis	y2	1265 mm
Gesamtbreite ohne Schaufel	b1	1676 mm
Schaufelbreite	e1	1676 mm
Bodenfreiheit vorne mit Schaufel		1979 mm
Clearance Circle - Rear	wa1	1440 mm
Maximum rollback at specified height		62 °
Eindringwinkel		90 °
Steghöhe		25 mm
Kettentyp / Laufrollen / Laufrollen Typ		Rubber / 3 / Steel
Performances		
Fahrgeschwindigkeit 1. Stufe		10.5 km/h
Fahrgeschwindigkeit 2. Stufe		16.1 km/h
Anhängelast Zugmaul		4345 kg
Schaufelausbrechkraft Neigezylinder		1919 kg
Schaufelausbrechkraft Hubzylinder		2295 kg
Engine		
Hersteller		Yanmar
Motor Modell		4TNV98C-NMS2
Motortyp		Radial Piston
Brutto-Leistung (KW) / Brutto-Leistung		51.7 kW / 2500 tr/min
Nennleistung / Nennleistung		51 kW / 2500 tr/min
Max. Drehmoment		241 Nm/m
Batterie		12 V
Kälteprüfstrom bei Temperatur (CCA)		950
Lichtmaschine - Volt / Ampere		12 V / 100 A
Hydraulics		
Zusatzhydraulik		71 l/min
Tank capacities		
Ölsumpf Kapazität		9 l
Fassungsvermögen des Hydrauliktanks		39 l
Fassungsvermögen des Kraftstofftanks		62.50 l
Kühlmittelfüllmenge		12.90 l
Hubraum / Anzahl der Zylinder		3.30 l / 4
Miscellaneous		

Maßzeichnung

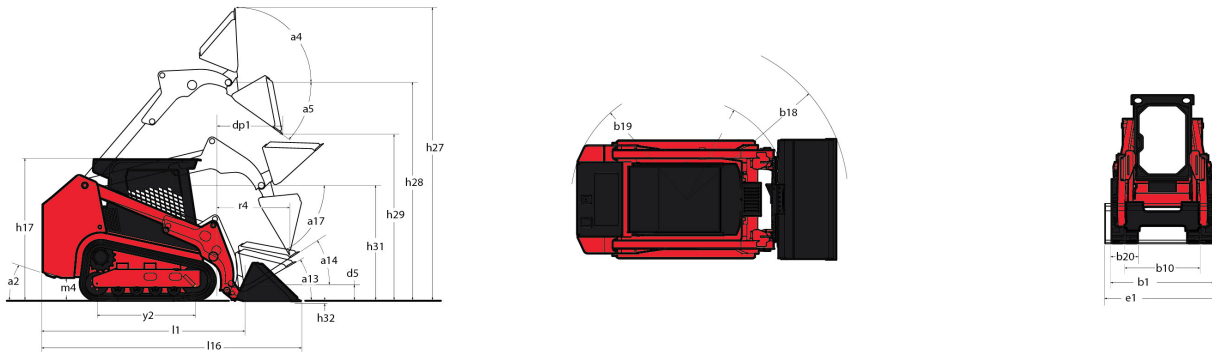

Ausstattung

Zuschaltbare Schaufel-Nivellierung 4	Optional
Lifting function	
All-Tach® Schnellwechselsystem	Standard
High-Flow-Zusatzhydraulik	Optional
IdealTrax™ Automatisches Kettenspannsystem	Standard
Power-A-Tach® Schnellwechselsystem	Optional
Steuerung v. elektronischen Anbaugeräten - 14-poliger Stecker	Optional
Zusatzhydraulik	Standard
Motorization/Power	
Automatisches Motorabschaltssystem	Standard
Doppelement-Luftfilter mit Anzeige	Standard
Hydrostatisches Zwei-Gang-Antriebssystem	Standard
Kombinierter Motor- + Hydraulikölkühler	Standard
Servogesteuerter hydrostatischer Antrieb	Standard
Vorglüeinrichtung	Standard
Operator station	
Gaspedal	Standard
Luftgefederter Sitz	Optional
Mechanisch gefederter Sitz	Standard
Multifunktionsdisplay	Standard
ROPS/FOPS Schutzdach Stufe II	Standard
Rückfahrkamera	Optional
Schwenkbare Kabinentür	Standard
Seitliche Schiebefenster	Standard
Überdruckkabine mit Klimaanlage	Optional
Pneumatics	
Laufwerkssystem mit Gummiketten	Standard
Tragrollen Einzelflansch vorne/Doppelflansch hinten	Standard
Safety	
Easy Manager	Standard
Mechanische Hubzylindersperre	Standard
Motorwarnsystem mit Fehleranzeige	Standard
Rückfahrwarneinrichtung	Optional
Vandalismusschutz	Standard
Secondary functions	
Gegengewicht	Standard

Secondary functions

Spezifisches Fahrgestell

Standard



Siège Social

430 rue de l'Aubinière - 44150 Ancenis Cedex - France

Tel: +33(0)2 40 09 10 11 - Fax: +33 (0)2 40 09 10 97

www.manitou.com



In vorliegender Broschüre sind die Versionen und Konfigurationsoptionen für Manitou-Produkte beschrieben, die mit unterschiedlicher Ausrüstung ausgestattet werden können. Bei der in der Broschüre beschriebenen Ausrüstung kann es sich um Standard- oder Sonderausrüstung handeln oder um Ausrüstung, die für bestimmte Versionen nicht erhältlich ist. Manitou behält sich das Recht vor, jederzeit unangekündigte Änderungen an den gezeigten und beschriebenen Spezifikationen vorzunehmen. Der Hersteller haftet nicht für die angegebenen Spezifikationen. Für weitere Informationen wenden Sie sich bitte an Ihren Manitou-Händler. Dokument ohne Gewähr. Die Produktbeschreibungen können vom eigentlichen Produkt abweichen. Die Auflistung der Spezifikationen erhebt keinen Anspruch auf Vollständigkeit. Logos und Corporate Identity des Unternehmens sind Eigentum von Manitou und dürfen nicht ohne Genehmigung verwendet werden. Alle Rechte vorbehalten. Die in dieser Broschüre enthaltenen Fotos und Abbildungen dienen lediglich Informationszwecken.

Manitou BF SA - Société anonyme à conseil d'administration - Unternehmenskapital: 39.668.399 Euro - Eingetragen im Handelsregister von Nantes unter der Nummer 857 802 508

