

Technisches Datenblatt :

# **1500 R**

---



Kapazität		Metrisch
Nennlast		680 kg
Nennlast mit Zusatzgewicht		748 kg
Gewicht und Reifengröße		
Bauhöhe maximal voll ausgeschoben	h27	3876 mm
Höhe bis Schaufeldrehpunkt – bei max. Hubhöhe	h28	3023 mm
Bauhöhe maximal bis Schutzdach	h17	1948 mm
Auskippwinkel bei voller Hubhöhe	a5	38 °
Auskipphöhe	h29	2380 mm
Gesamtlänge mit Schaufel	l16	3101 mm
Auskipphöhe bei voller Höhe		579 mm
Einkippwinkel auf Standebene		28 °
Sitzhöhe über Grund	h30	904 mm
Radstand	y	988 mm
Gesamtbreite ohne Schaufel	b1	1544 mm
Schaufelbreite	e1	1562 mm
Bodenfreiheit Maschine	m4	160 mm
Gesamtlänge ohne Schaufel	l2	2385 mm
Hinterer Überhangwinkel	a2	21 °
Bodenfreiheit vorne mit Schaufel		1869 mm
Clearance Circle - Rear	wa1	1466 mm
Einsatzgewicht ungefähr		2690 kg
Leistung		
Fahrgeschwindigkeit (unbeladen)		11.9 km/h
Reifen		
Standart Bereifung		10.00x16.5 HD
Motor		
Hersteller		Yanmar
Motor Modell		4TNV88C-KMS
Brutto-Leistung (KW)		34.5 kW
Nennleistung		33 kW
Max. Drehmoment / Motordrehzahl		146 Nm / 2800 tr/min
Batterie		12 V
Anlasser ( KW)		3 kW
hydraulisch		
Zusatzhydraulik		64.41 l/min
Druck Zusatzhydraulik		207 Bar
Tankkapazität		
Fassungsvermögen des Kraftstofftanks		62.5 l
Inhalt Hydrauliktank		41.6 l
Hubraum		2.19 l
Lärm und Vibrationen		
Außenschallpegel (LwA)		101 dB(A)
Geräuschpegel im Fahrerstand (LpA)		85 dB(A)
Ganzkörper Schwingungen (ISO 2631 - 1)		<0.79 m/s <sup>2</sup>
Vibrationswert an Händen/Armen		<1.70 m/s <sup>2</sup>

## Maßzeichnung

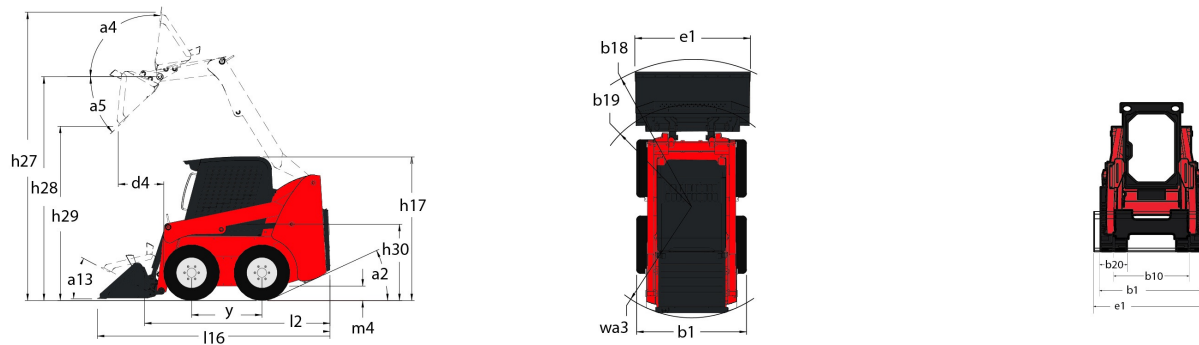

## Ausstattung

<b>Elektrik</b>	
Gegengewicht	Optional
Rückfahrwarneinrichtung	Optional
<b>Fahrerstand</b>	
Arbeitsscheinwerfer - vorne und hinten	Standard
Ausschwenkbarer Kühler	Standard
Automatisches Motorabschaltsystem	Standard
Motorvorheizung	Optional
ROPS/FOPS Schutzdach Stufe II	Standard
<b>Hydraulik</b>	
Zusatzhydraulik	Standard
<b>Komfort</b>	
Gefederter Sitz - Mechanisch	Optional
Luftgefederter Sitz	Optional
Manuelle Klimaanlage	Optional
<b>Leistung</b>	
Gaspedal und Handgas 2	Standard
Heizung	Optional
Hupe	Standard
Integrierte Reinigungsplatte (abnehmbar)	Standard
Kabine	Optional
Komplette Instrumentierung	Standard
Schalldämmung	Standard
Sicherheitsbügel für Fahrer	Standard
Verstellbarer Sitz mit hohem Rücken	Standard
<b>Motor</b>	
Gehl T-Bar Bedienung	Optional
Hand-/Fuß-Steuerung	Optional
<b>Struktur</b>	
All-Tach@ Schnellwechselsystem	Standard
Bremssteuerung (Auto / Manuell)	Standard
Hubarmsicherung	Standard
Hydraglide™ Schwingungsdämpfung 3	Optional
Hydraloc™ Sicherheitssystem	Standard
Hydrostatischer Antrieb - Servo	Standard
Power-A-Tach@ Schnellwechselsystem	Optional
Vandalismusschutz	Standard



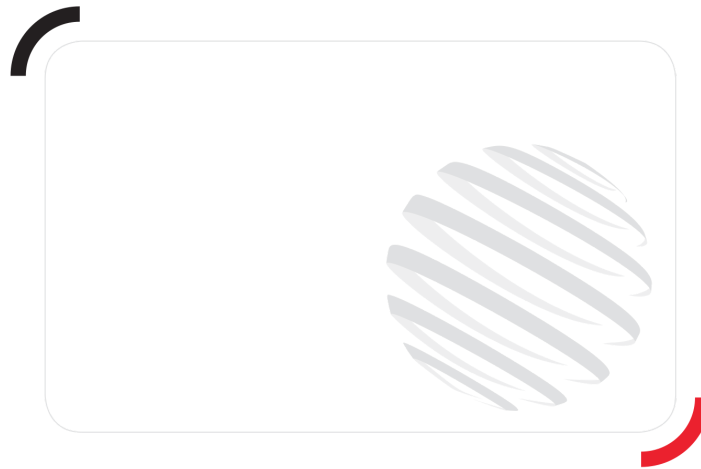

Siège Social

430 rue de l'Aubinière - 44150 Ancenis Cedex - France

Tel: +33(0)2 40 09 10 11 - Fax: +33 (0)2 40 09 10 97

[www.manitou.com](http://www.manitou.com)



In vorliegender Broschüre sind die Versionen und Konfigurationsoptionen für Manitou-Produkte beschrieben, die mit unterschiedlicher Ausrüstung ausgestattet werden können. Bei der in der Broschüre beschriebenen Ausrüstung kann es sich um Standard- oder Sonderausrüstung handeln oder um Ausrüstung, die für bestimmte Versionen nicht erhältlich ist. Manitou behält sich das Recht vor, jederzeit unangekündigte Änderungen an den gezeigten und beschriebenen Spezifikationen vorzunehmen. Der Hersteller haftet nicht für die angegebenen Spezifikationen. Für weitere Informationen wenden Sie sich bitte an Ihren Manitou-Händler. Dokument ohne Gewähr. Die Produktbeschreibungen können vom eigentlichen Produkt abweichen. Die Auflistung der Spezifikationen erhebt keinen Anspruch auf Vollständigkeit. Logos und Corporate Identity des Unternehmens sind Eigentum von Manitou und dürfen nicht ohne Genehmigung verwendet werden. Alle Rechte vorbehalten. Die in dieser Broschüre enthaltenen Fotos und Abbildungen dienen lediglich Informationszwecken.

Manitou BF SA - Société anonyme à conseil d'administration - Unternehmenskapital: 39.668.399 Euro -  
Eingetragen im Handelsregister von Nantes unter der Nummer 857 802 508